

Physiothérapie.



Physiothérapie.

La Physiothérapie est aujourd'hui une valeur de référence dans le domaine des traitements médicaux. Pour rester présent dans le domaine concurrentiel des installations de thérapies, il faut proposer des équipements de haute qualité qui répondent aux exigences médicales. Des solutions modernes et efficaces qui couvrent de multiples formes de thérapie.

Faites confiance à Trautwein: depuis 1928 nous sommes le spécialiste des équipements de physiothérapie. Avec la collaboration étroite de thérapeutes professionnels et de médecins nous perfectionnons sans cesse nos produits. Notre département de développement interne s'assure que nos équipements répondent toujours aux derniers états d'avancement de la technique et de la sécurité. L'innovation, de nombreux brevets, le marquage CE des dispositifs médicaux, le système de contrôle de la qualité conforme à DIN EN ISO 13485 et de nombreux clients à travers le monde entier sont autant de gages de la haute qualité de nos produits.

Nos équipements couvrent l'ensemble de la gamme des équipements de physiothérapie – depuis les équipements combinés en passant par les bains partiels jusqu'aux équipements de Fango-paraffine. Les solutions techniques éprouvées de Trautwein garantissent aux patients des traitements sûrs et agréables – et aux thérapeutes un maniement aisé et compréhensible.

Vous trouverez des informations actualisées en vous rendant sur: www.trautwein-gmbh.com.

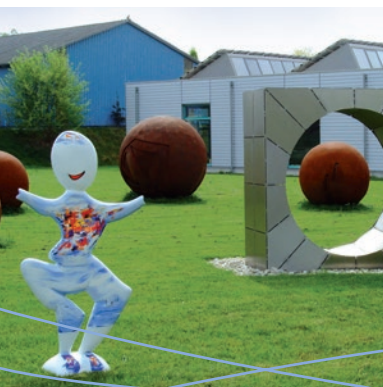

LA MEILLEURE QUALITÉ.

La sélection de matériaux de qualité est décisive pour la longévité d'un produit. C'est pourquoi Trautwein met en œuvre des robinetteries de qualité supérieure et utilise pour ses équipements un **Acrylique** contrôlé de qualité sanitaire. Ce matériau teinté dans la masse est facile d'entretien et conserve pendant des décennies son aspect brillant et sa surface lisse et hygiénique.

MADE IN GERMANY.

La société Trautwein est une entreprise familiale active dans le monde entier. Nous sommes spécialisés dans la fabrication de baignoires et d'autres équipements professionnels dans le domaine des soins, de la thérapie physique et du bien-être. Nous produisons nous-mêmes nos corps de baignoires. Nous mettons notre savoir faire au service de produits au design étudié et d'une technologie exceptionnelle.

CONTENU.



Équipements
Combinés et de Massage
sous eau 4-5



Baignoires Médicales
et Générateurs de
fluides 6-7



Baignoires Trèfle 8



Bains à Quatre
Cellules 9-12
Bains Partiels
Douche Manteau



L'élévateur de piscine 13



Équipements pour
la Fango-Paraffine 14-16



Etuves et Bain-Marie 17

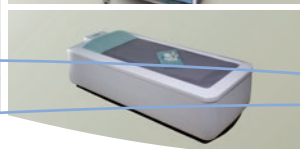

Lit flottant
« Thermo-Spa » 18-19

TOUT SIMPLEMENT ESSAYER.

Soyez vous-même convaincu de la qualité exceptionnelle de nos produits. Vous pouvez voir et essayer les équipements de la société Trautwein soit au siège de notre société à Emmendingen (près de la frontière française dans le Bade-Wurtemberg) soit chez nos distributeurs.

Appelez-nous au: +49 7641 / 4677 30 nous conviendrons d'un rendez-vous ou vous orienterons avec plaisir vers un de nos partenaires.

DETAILS TECHNIQUES.

Pour tous nos équipements des **schémas de montage et une description technique détaillée sont à votre disposition.** Les corps de baignoire et les habillages sont disponibles sans surcoût dans le cadre de la palette de couleurs Trautwein.

Équipements Combinés et de Massage sous Eau.

Modèle Wörishofen UW GI 1800 AC



Les Équipements de Massage sous Eau et les Équipements Combinés **Wörishofen et Boppard** peuvent être équipés de différentes options: Massage sous Eau (UW), commande électronique (GI) pour la thérapie électro galvanique et le Bain Sec Carbogazeux. Les équipements répondent aux normes médicales à la loi allemande (MPG) et garantissent une utilisation simple et confortable. Des robinetteries de qualité, une électronique fiable et un **Acrylique de haute qualité** pour le corps des baignoires, un habillage résistant en matière synthétique et un travail de montage soigné sont le garant d'une longévité sans concurrence.



◀ Modèle Boppard, Type UW GI, 1800 AC ; disponible avec une capacité de 600 l ou 800 l.

▼ Pupitre de commande du modèle Wörishofen: robinetterie, tableau électronique, remplissage en forme de cascade, douchette



MASSAGE SOUS EAU UW.

- › Pompe de grande capacité (200 l/mn) avec protection de marche à sec, tuyau de massage avec différentes buses.
- › Régulation et indication de la pression de massage entre 0-5 bar.
- › Option: Massage tourbillonnant au travers de 8 buses.

BAIN CARBOGAZEUX SEC CO₂.

- › Équipement complet y compris générateur de vapeur, turbine à air chaud et aspiration.

BAIN ELECTROGALVANIQUE GI.

- › Des électrodes en acier inoxydable amovibles garantissent un nettoyage hygiénique.
- › Option: électrode complémentaire suspendu pour un traitement ciblé des bras ou des jambes, électrode de dimension spéciale.

ACCESSOIRES.

- › barres de maintien pour une entrée et sortie de bain sécurisées, douchette.
- › Option: cale-pied réglable, sangle de soutien, appui-tête réglable, escabeau d'entrée de bain, appel d'urgence.

Bonnes combinaisons.

Les nombreux détails pratiques et intelligents des équipements Trautwein garantissent un travail confortable. Le bec de remplissage généreux 1"1/4 (remplissage automatique en option) et un écoulement en 2"1/2 permettent un remplissage et une vidange rapide.

Le nombre important de modèles et de dimensions offre des solutions adaptées à tous les souhaits individuels (le corps de baignoire est disponible en deux longueurs intérieures: 1800 et 2000 mm pour une capacité de 600 et 800 litres).

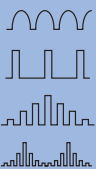
Caractéristique de la commande électrogalvanique	
Type de commande	Piloté par microprocesseur GI
Équipement technique	Instruments d'indication digitaux, minuteur pour temps de traitement
Courant galvanique	0-24 Volt, max. 2 Ampères
Action thérapeutique Exemples d'indications	Système nerveux: action stimulante ou calmante suivant la polarité. Stimulation de la circulation sanguine. Rhumatismes, Arthrose, Arthralgie, Maladies Circulatoires, Stimulation du Métabolisme, Dystonie Végétative, Algodystrophie, Iontophorèse.
Type de courant complémentaire	Courant à impulsions
Principes d'action Thérapeutique	 <ol style="list-style-type: none"> 1. MF (Monophasé) demi-courbes sinusoïdales à 50 Hz 2. Courant carrée, 140 Hz, Impulsion/pause ratio 2/5 3. Courant carré à variation lente, c.à d. 50Hz carré avec 0,5 Hz de variation sinusoïdale superposée 4. Courant carré à variation rapide, c.à d. 50Hz carré avec 2 Hz de variation sinusoïdale superposée <p>Atténuation rapide de la douleur dans tout type d'état douloureux, Courant de stimulation de la musculature, Electrostimulation pour contraction et pour renforcement musculaires.</p>
Exemples d'indications	Myalgies, Troubles végétatif, Suite de blessures, Réabsorption des œdèmes, Dé-tonification de muscles hypertoniques et contractés, Massage par courant de stimulation, sans durée de tétanie.

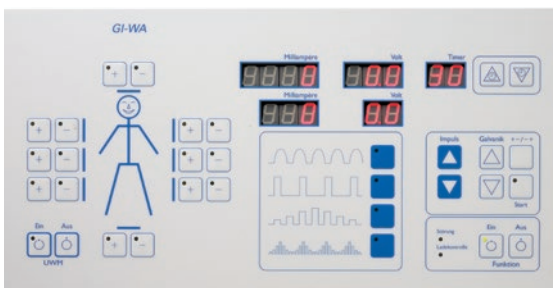

◀ Générateur de courant intégré: Type GI.
En un coup d'œil: sélection du traitement, sélection individuelle des différents courants.

HYGIENE.

Les Équipements Combinés et de Massage doivent être maintenus dans un état d'hygiène parfaite. Pour un maintien libre de germes, il est recommandé d'ajouter du **BAYROMED® Oxygène actif**. Pour le nettoyage des résidus gras et autres salissures il est recommandé de laver avec de **L'ADISAN WS**.

Possibilités d'équipement	Commande électrogalvanique	Massage sous-eau UW	Bain carbogazeux sec CO ₂	Volume 600 litres	Volume 800 litres
Wörishofen 1800 AC	X	X	X	X	
Boppard 1800 AC	X	X		X	
Boppard 2000 AC	X	X			X

Baignoires Médicales.

Modèle München M 2133AC



Dans les baignoires médicales de Trautwein il est possible de dispenser des bains d'oxygène, de gaz carbonique ou des bains bouillonnants. Des bains avec divers additifs ou par exemple des bains de boue ou de saumure sont également possible. Le corps de baignoire est **en Acrylique de haute qualité** et ainsi très facile d'entretien, agréable pour la peau et résistant. Pour une sécurité maximale, les modèles Wörishofen et München peuvent être équipés d'un cale-pied réglable.

ÉQUIPEMENTS SPECIAUX.

- › Robinetterie pour air comprimé, type L
- › Robinetterie pour oxygène, type O₂
- › Robinetterie pour CO₂, type CO₂
- › Appel d'urgence
- › Bonde de fond en diamètre 2"1/2
- › Poignée de maintien pour accès sécurisé
- › Robinetterie pour eau minérale et eau de mer

ACCESSOIRES / COULEURS.

- › Caillebotis pour bain bouillonnant d'air et d'oxygène
- › Escabeau d'entrée de bain, cale-pied réglable
- › Choix des couleurs dans le cadre de la palette de couleurs Trautwein (sans surcoût)

« [Modèle Wörishofen M 1840 AC](#)



OPTION: BUSES DE MASSAGE HYROXEUR®.

40 buses de massages air/eau délivrent **silencieusement** un massage avec le principe unique de l'hydroxeur®, un traitement hors norme avec un haut effet thérapeutique. De l'air est injecté dans les fins jets de massage. Avec les additifs de bain adéquats les diverses substances sont liées à des millions de minuscules bulles d'air et permettent une agréable inhalation et aromathérapie.

L'air est mélangé de façon intensive et reste de longues minutes dans l'eau enrichie en oxygène (effet Champagne). Les buses sont alimentées par un seul système de canalisation, ce qui permet un nettoyage et une désinfection pour les circuits d'eau et d'air, en une seule opération. Les additifs de bain SPA-PROFESSIONNELS avec les senteurs Camomille, Romarin, Menthe-Réglisse et Pins de Montagne font d'un bain pour le soin un véritable bain de bien-être professionnel.



Utilisation Universelle.

Les **baignoires médicales** sont disponibles en différentes dimensions et finitions, par exemple avec ou sans habillage ou robinetterie. Elles s'adaptent également en tant que baignoires **hospitalières surélevées** ou en tant que baignoires encastrées.

Baignoires médicales		
Typ	M 1840 AC	M 2130 AC
Dimensions extérieures	1840 x 850 x 680 mm	2130 x 830 x 680 mm
Volume	250 litres	220 litres
Batterie de remplissage 1" et douchette encastrées	Modèle Wörishofen	Modèle München
Batterie de remplissage 1/2" et douchette, montage apparent	Disponible comme option	-
Profondeur de la baignoire	490 mm	490 mm



- › Colonne d'imprégnation >
- › Caillebotis pour bain bouillonnant >>
- › Douchette à dispersion d'huile v



GENERATEURS DE FLUIDES DISPONIBLES.

Pour les baignoires Trautwein, divers générateurs d'alimentation en fluides sont disponibles, ils s'adaptent à diverses formes de thérapie.

- › Colonne d'imprégnation pour CO₂, type 25 pour 2 baignoires
- › Colonne d'imprégnation pour CO₂, type 50 jusqu'à 5 baignoires
- › Station de réduction pour CO₂ et O₂

HYDROXEUR® DIANE & FLORIDA.

60 à 144 buses d'air et d'eau combinées délivrent un hydro-massage exceptionnellement pétillant et intensif. Les zones de massages sont disposées ergonomiquement suivant les zones réflexogènes du corps. Le modèle DIANE travaille avec 60 buses et le modèle FLORIDA (voir photo du haut) avec un système de massage drainant qui commence aux pieds et monte le long du corps jusqu'à la nuque. Pour des informations complémentaires se reporter à notre brochure « Wellness ».

Baignoires Trèfle.

Modèle Ergoform SUW 2100 K



La **Baignoire Trèfle** (ou Baignoire Papillon) de Trautwein, avec une capacité de 1100 litres, est un équipement idéal pour les bains de mobilisation et de massages sous eau. Sa forme offre beaucoup d'espace pour d'amples exercices de gymnastique avec les bras et les jambes. En plus de l'hydromassage la Baignoire Trèfle peut être équipée d'une installation mobile pour bains électro-galvaniques (description voir tableau page 5).



- « Appui-tête et barre de gymnastique
- « Robinetterie

- « Cale-pied pour Baignoire Combinée et Baignoire Trèfle

DETAILS ET ACCESSOIRES.

- › Corps de baignoire en matière synthétique agréablement chaude.
- › Robinetterie de grande qualité facile d'utilisation.
- › Trois barres de maintien pour une accessibilité aisée, douchette.
- › En option: cale-pied réglable, sangle de soutien, appui-tête réglable, escabeau d'entrée de bain, appel d'urgence, installation de remplissage automatique, barre de maintien et de gymnastique.
- › Information relative à l'hygiène, voir page 5.

MASSAGE SOUS EAU UW.

- › Puissante pompe en matière synthétique (200 l/mn) avec protection de marche à sec, tuyau de massage avec différentes buses.
- › Réglage et indication de la pression 0–5 bars.

BAIN ELECTROGALVANIQUE GI.

- › Équipement électrique mobile avec commande du bain électro-galvanique. Deux parois en matière synthétique, entièrement équipées avec électrodes, têtes de contact et fiches de raccordement, peuvent être suspendues au rebord de la baignoire.

Bains à Quatre Cellules.

Le **Bain à Quatre Cellules** offre une multitude de possibilité de traitements: **Bain électrogalvanique, équipés en série avec 4 courants à impulsions**, sont possible également des bains alternés de type Kneipp et des bains à température ascendante. Avec l'équipement complémentaire WBS vous pouvez de plus faire des bains à jets alternatifs chaud-froid. A l'aide d'une chaise élévatrice pivotante fixée au sol, le patient peut être monté ou descendu de manière optimale.

Modèle Wörishofen GI-VZ WBS



Tableau de commande piloté par >
microprocesseur (bain électrogalvanique) GI-VZ
Commande électronique pour >>
bain à jets alternatifs

Chaise élévatrice pivotante fixe >
(500 mm de débattement,
charge jusqu'à 150 kg, pivote sur 360°)

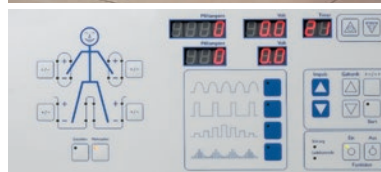

BAIN ELECTROGALVANIQUES GI-VZ.

- > Commande à microprocesseur pour un traitement sur une ou plusieurs cellules (Détails voir tableau page 5 sous GI).

BAIN ALTERNATIF KNEIPP.

- > Pour ce faire les cellules sont remplies avec de l'eau à des températures différentes. En immergeant les bras et les jambes il en résulte l'application de la Thérapie Kneipp. Des bains à température ascendante peuvent également être effectués manuellement.

BAINS A JETS ALTERNATIFS WBS (OPTION).

- > Indication digitale des temps de traitements chauds et froids.
- > Indication digitale du nombre d'alternances chaud-froid.
- > Touches à effleurement pour une utilisation aisée.
- > Montage encastré dans le pupitre pour un entretien facile.
- > Utilisation d'eau minimale grâce à l'utilisation de buses d'aspersion. Manipulation agréable et confortable.

Bains Partiels.

Pedi-Jet et Mani-Jet



Les équipements d'hydrothérapie **Mani-Jet** et **Pedi-Jet** permettent de masser intensément les extrémités grâce à leur quarante jets diffusant un mélange pulsant d'air et d'eau. La pompe de massage puissante (250 litres/minute) est équipée d'une marche à sec et d'un dispositif à injection d'air. Une minuterie digitale, un thermostat en 1/2" pour le remplissage et une vanne de réglage d'admission de l'air complètent l'ensemble pour une utilisation confortable.



Le **Bain de Siège Nürnberg** permet le bain d'un patient en position assise. Avec l'installation de levage intégrée, le patient peut facilement être plongé et sorti du bain. Pour le modèle standard, le bain de siège est livré sans le dispositif de levage.

- « Bain de Siège Nürnberg, Type S-HS-AC avec système de levage intégré
- « Bain de siège Standard, Type S-WA-AC
- « Siège avec douche intégrée pour bain de siège (Option)



CARACTÉRISTIQUES TYP NÜRNBERG.

- › Sortie de bain facile, grâce au système de levage (jusqu'à 150 kg).
- › Sécurité, grâce à une commande pneumatique.
- › Bonne circulation sanguine des jambes et position assise confortable, grâce à un repose jambes pivotant.
- › Nettoyage facile grâce aux surfaces lisses.
- › Ouverture dans la partie assise pour le traitement et le lavage de la zone génitale.

APPLICATIONS DE KNEIPP.

Avec les **bains partiels** de Trautwein les différentes parties du corps peuvent être traitées individuellement de façon simple et agréable. Les bains alternatifs des bras et des jambes sont utilisés pour les traitements de type Kneipp. De plus amples informations vous seront données dans notre catalogue technique.

Bains Partiels.

Les douches en tant que pupitre ou en montage mural sont disponibles en diverses finitions et pour des qualités d'eau différentes. Voir aussi page 12 « Douche Charcot ».

Pupitre de douche à jet, Type DSK, escabeau d'aspersion et panneau de protection



Bain de pieds alternatif >
Modèle Kneipp, Type WF-WA-K
Commande électronique, WBS >>
pour des bains alternatifs (bain à
4-cellules et bain de pied)

Bain de bras alterné >
Modèle Kneipp, Type WA-WA-K



DÉTAILS TECHNIQUES.

- > Choix des couleurs suivant palette des couleurs.
- > Les équipements de douche sont livrables en diverses finitions: en version apparente ou encastrée, en tant que version murale ou en tant que pupitre à poser, avec ou sans douche alternative en 1^{er} douche écossaise, et pour différentes qualités d'eau.
- > Baignoire en acrylique de haute qualité.
- > Revêtement en polystyrène.
- > Information relative à l'hygiène voir page 5.

ÉQUIPEMENTS SPECIAUX.

Le bain alterné Kneipp peut également être équipé d'une commande de type WBS pour servir en tant que bain à jets alternatifs automatique. Illustration et description page 9. Vous trouverez les descriptions détaillées, les dimensions et l'ordonnement de la robinetterie dans notre catalogue technique.

La Douche Manteau.

La Douche Manteau (Douche Charcot)



DOUCHE AU JET & DOUCHE ÉCOSSAISE.

Ces traitements holistiques ont une longue tradition dans la Thérapie Physique. À l'aide de douche manteau, de la douche siège et du pupitre de douche, l'ensemble du corps ainsi que des différentes parties, peuvent être traités avec des affusions, des massages à jets sous pression et des douches écossaises.

DOUCHE CHARCOT.

Le pupitre de douche en acrylique de haute qualité est équipé des robinets thermostatiques intégrés, des vannes et des tuyaux en acier et peut être doté sur demande d'un équipement de douche alternative instantanée, pour un changement rapide entre l'eau chaude et l'eau froide. Les traitements sont effectués par un thérapeute.

L'ÉLEVATEUR DE PISCINE POOLI.

POOLI II AVEC SIÈGE

L'élévateur de piscine Pooli a été spécialement conçu pour une utilisation au bord du bassin. Avec ce système élévateur les patients, qui ne peuvent accéder par l'escalier ou l'échelle au bain, peuvent accéder à la piscine. Le Pooli leur vient en aide de façon agréable et sûre.

✓ Commande pneumatique ✓ Pooli avec couchette



Un chariot de transfert est >>> disponible pour le siège ainsi que pour la couchette. Il permet d'amener facilement le baigneur de la cabine jusqu'au bord de la piscine. Accouplement à l'élévateur et déaccouplement du chariot.



POSSIBILITÉS D'UTILISATION.

- › Équipé au choix d'un siège ou d'une couchette, avec ou sans chariot de transfert.
- › Montage avec 4 pièces d'ancrage au sol ou sur la margelle, également disponible avec «douille de sol» pour «Pooli» version amovible.
- › Robustesse grâce à un recouvrement synthétique et à l'utilisation d'acier inoxydable.
- › Ajustement individualisé pour piscines de différentes constructions, avec ou sans margelles.
- › Nous établissons une offre individualisée, suivant votre besoin.

DÉTAILS TECHNIQUES.

- › Adapté pour des personnes jusqu'à 150 kg.
- › Fonctionnement sans-à-coups par moteur électrique.
- › Système de charge intégré avec régulation électronique.
- › Commande pneumatique mobile avec longueur de 2 m du tuyau de commande, ainsi le thérapeute reste toujours à proximité du patient – même dans l'eau.

Équipement pour Fango-Paraffine.

COMBINAISON POUR FANGO - PARAFFINE



Les équipements de préparation de fango-paraffine de Trautwein ont fait leurs preuves des milliers de fois dans le monde entier. Trautwein propose pour chaque besoin la bonne dimension de malaxeurs, d'armoires de maintien en température et de cuisines à fango-paraffine sur mesures. Des dimensions spéciales ainsi que des dispositions en L ou en U sont livrables.



- « Malaxeur AR70 avec armoire support FW 4060 N
- « Huile d'entretien pour acier inoxydable

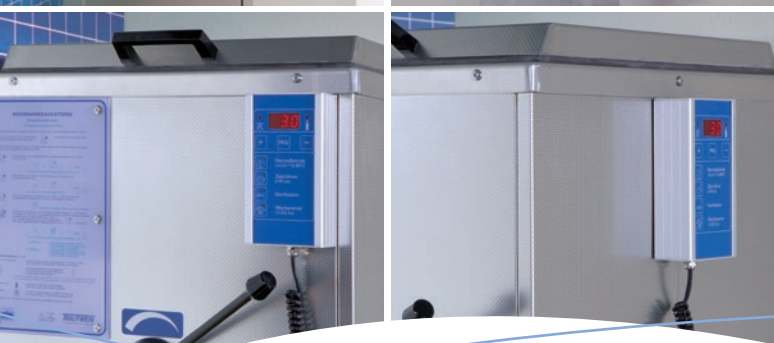

- « La commande peut être montée sur l'avant ou sur le côté du malaxeur

COMBINAISONS POUR FANGO-PARAFFINE.

Les différents composants pour Fango-paraffine se laissent combiner à souhait: Armoires de maintien en température FW4060 ou FW5070, malaxeurs AR et ER avec pilotage entièrement électronique, ainsi que les tables de travail, les éviers, les chariots d'évacuation pour fango-paraffine, les étagères et les placards – du plus simple appareil de préparation jusqu'à la cuisine de préparation entièrement équipée, adaptée à chaque besoin et montée rapidement.

DETAILS TECHNIQUES.

- › Construction très solide avec un chaudron soudée.
- › L'hélice de malaxage peut être démontée pour le nettoyage en un tour de main.
- › Le chauffage par intermittence évite la surchauffe de la masse de Fango-paraffine qui est ainsi utilisable plus longtemps.
- › Une technologie qui facilite l'entretien: la commande complète est désolidarisée très facilement de l'appareil.

Fango-paraffine sur mesures.

Données techniques: Malaxeurs à commande électronique pour la préparation de Fango-paraffine							
Données techniques		Type AR			Type ER		
		50 N	70 N	100 N	50 N	70 N	100 N
	L	50	70	100	50	70	100
Volume nominal	kg	63	85	125	63	85	125
Masse utile	mm	530 x 530	630 x 630		530 x 530	630 x 630	
Dimensions L x l	mm	645		765	645		765
Hauteur	mm	50					
Puissance de chauffe		3kW – plaques industrielles, sans entretien					
Garantie sur chauffage et vanne de prélèvement		5 ans					
Moteur d'entraînement	W	180					
Type de construction du moteur d'entraînement		Arbre creux – entraînement par vis sans fin – montage élastique					
Type de mélangeur		Hélice à contre-courant					
Raccordement électrique (de série): Autre raccordement avec plus-value < 1 >		400 V courant triphasé - 3,18 kW 6,8 A – Prise de courant CEE 16 A 230 V courant alternatif 3,18 kW 14,5 A – Prise avec Terre (pas pour AR100N et ER 100N)					
Matériaux d'habillage		Acier inoxydable, feuilles roulées					
Construction de la Cuve (Matériau)		Aluminium épais avec isolation en laine minérale			Cuve à double paroi en acier inoxydable. Plancher en inox V4A Remplissage, huile thermique sans entretien, isolation laine minérale		
Consommation énergétique moyenne par kg de Fango-paraffine y compris stérilisation		105 Watts			80 Watts		
Consommation électrique supplémentaire AR/ER		+31 %			-		
Équipements de sécurité		<ul style="list-style-type: none"> • Limite du couple maximum par clavette auto-destructible • Interrupteur d'ouverture de couvercle • Indicateur d'alerte pour température de Fango-paraffine >80° 					
Certification		TÜV – Sud-ouest, d'après VDE 0700 Partie 1 (EN 60 335-1)					



<1> Information: les malaxeurs en 230 V sont, pour raisons des techniques, plus bruyant que ceux en courant triphasé 400 V

Commande confort d'économie d'énergie
Armoire de maintien en température

Données techniques: Armoires de maintien en température FW			
Typ		FW 4060 N	FW 5070 N
Largeur	mm	650	900
Profondeur	mm	720	720
Hauteur	mm	820	820
Plateaux	Stück	10 (+4 Option)	10 (+4 Option)
B x T	mm	400 x 600	460 x 680
Raccordement électrique		1845 W, 230 V, 50 Hz	1845 W, 230 V, 50 Hz
Consommation de courant	kWh	0,12	0,12



COMMANDE CONFORT D'ECONOMIE: MALAXEUR.

- > Commande simple et confortable.
- > Température de fonctionnement 55 – 80 °C.
- > Temps de malaxage 1 – 99 minutes.
- > Stérilisation avec programme fixe.
- > **Programme d'économie** d'énergie pour les W.E. et les vacances (maximum 10 jours).
- > La technologie intelligente permet une préparation qui préserve la masse de fango-paraffine.



COMMANDE CONFORT D'ECONOMIE D'ENERGIE: ARMOIRE.

- > Grande précision grâce à un réglage digital de la température.
- > Fonction marche-arrêt individualisés sans changement de la programmation grâce à une touche automatique-manuel.
- > Possibilité d'économies supplémentaires grâce à **une horloge hebdomadaire** avec commande individuelle.
- > Économie d'énergie sur 10 ans, jusqu'à 4000 kWh.



Systeme d'Enveloppement Adhesion.



Pour un système d'enveloppement à usage unique, Trautwein propose une solution simple, qui est plus économique et plus écologique que les systèmes courants: le **système d'enveloppement** par Adhésion (APS). Pour ce faire une feuille spéciale est utilisée, à laquelle reste accrochée une fine couche du matériau thérapeutique actif utilisé. L'énergie nécessaire à la thérapie est apportée par une compresse chaude.



◁ Boue, argile thérapeutique ou fango naturel sont mélangés et malaxés avec de l'eau suivant le mode d'emploi. Un réchauffage n'est pas utile.

◁ La masse d'enveloppement pâteuse est coulée sur un plateau. La feuille spéciale APS est posée dessus, face adhérente vers le bas. Jusqu'à 120 enveloppements peuvent être produits avec une seule charge de malaxeur.

◁ Lorsqu'on retire la feuille APS, une fine couche du produit d'enveloppement reste collée par adhésion. Une feuille perméable permet le contact direct du produit d'enveloppement avec la peau, sans qu'il n'y ait de salissures parasites.

AVANTAGE DE L'APS.

- › A partir de 8 applications par jour, des **coûts réduits** par rapport aux systèmes classiques d'enveloppements pré-conditionnés.
- › L'enveloppement peut être jeté avec les déchets ménagers, des coûts d'évacuation réduits et **une consommation en énergie faible** grâce à l'utilisation de matériaux écologiques.
- › **Diminution de la quantité de produit** utilisée et manipulations simplifiées.
- › Emplacement de stockage réduit pour le matériau d'enveloppement.
- › Augmentation progressive de la température, par effet ascendant, pour un traitement agréable.
- › Suivant le fournisseur, de la boue, de l'argile ou du fango peut être utilisé.
- › L'efficacité des enveloppements APS a été prouvée scientifiquement.

Étuves et Bains-Marie.

Caractéristiques techniques: Équipements pour le réchauffage de compresses				
Type d'appareil	APS 18	WB 30 / WB 30 digital	WB 60	WB 66
Vecteur de chaleur	Air	Eau	Eau	Eau
Nombre de compresses	18 de taille 1	15 de taille1	2 x 15 de taille1	24 de taille 1
Dimensions en mm	L 800 x H 475 x P 460 porte ouverte P = 860	L 360 x H 320 x P 600 L 360 x H 370 x P 605	L 750 x H 310 x P 660	L 750 x H 310 x P 660
Stockage des compresses	Côte à côte, triées Bonne visibilité	Posées les unes sur les autres	Par le transfert d'un bac vers l'autre, bonne visibilité Les bacs sont utilisables indépendamment	Par transfert d'un tas sur l'autre, bonne visibilité
Volume	9 x 40 x 60 cm	32 litres	2x 32 litres	66 litres
Utilisation	Pas de brûlure possible, les compresses peuvent être manipulées à la main	Une pince pour sortir les compresses est nécessaire. Danger de brûlures par l'eau à 60 °C		
Autre	Appareil en Inox avec porte frontale rabattable, isolé sur tous les côtés	Appareil à poser sur table avec bac en acier inox embouti sans joints, pas de corrosion de fissures, isolé sur 5 côtés, habillage extérieur en inox, couvercle avec charnières et retour de condensats en inox, fond à poser pour maintien de l'intervalle, robinet de vidange		
Commande	à microprocesseur, voir ci-dessous	Thermostat réglable de 30 – 110 °C, voyant de contrôle de marche Pour le WB 30 digital: Indication à LED de 20 à 95 °C, touches sensibles		
Dimensions du support en mm	L 800 x H 690 x P 460	L 360 x H 560 x P 600	L 750 x H 590 x P 610	L 750 x H 590 x T 610
Matériaux	Construction en tubes d'acier soudés, recouvrement en matière synthétique, avec 4 roulettes orientables, dont deux avec système de blocage, 1 plateau bas intermédiaire en acier inoxydable			

APS 18

WB 30

WB 30 digital

WB 60

WB 66



COMMANDE PAR MICROPROCESSEUR APS 18.

- › Commande simple et claire.
- › Bouton marche-arrêt avec voyant de contrôle.
- › Affichage digital de la température, de l'heure et du jour de la semaine.
- › Grande précision du fait de la régulation digitale de la température.
- › Possibilités d'économies d'énergie supplémentaires du fait d'une horloge hebdomadaire intégrée avec commande individuelle.
- › Fonction marche-arrêt individualisée sans changement de la programmation grâce à une touche Automatique-Manuel.

UNE QUALITÉ RENTABLE.

- › Bains Marie durables avec bacs sans soudure de forme profonde.
- › Les bacs sont entièrement en acier inox jusqu'au bord de l'appareil. Étanchéité sans joints silicone.
- › Système de chauffage de haute qualité, facilement accessible et interchangeable.

Lit de flottaison Thermo-Spa.

Thermo-Spa habillage standard



EFFETS DU LIT DE FLOTTAISON.

- › Réchauffement et décontraction musculaire.
- › Activation de la circulation sanguine (moins de frissons).
- › Soulagement des articulations, du bassin, de la colonne vertébrale et de l'ensemble de la charpente osseuse. Une réduction de douleurs est possible.
- › Très bonne action sur la dépression, les insomnies, l'agitation intérieure, les contractures et les cas de neurodégénérescence.
- › La spasticité peut être soulagée. Une meilleure souplesse et une meilleure relaxation ont été montrés.

FLOTTER – LA PLEINITUDE TOTALE.

Cet état d'apesanteur à sec favorise une sensation de relaxation mentale et physique intense.

Le patient est préparé de façon optimale pour un traitement manuel, avec ou sans enveloppement du corps.

Le traitement est simple et agréable, le déshabillage, le séchage et l'habillage ne sont plus nécessaire comme pour un bain.

Extrême légèreté.

Flotter – le corps devient léger. Enveloppé d'une chaleur bienfaisante une sensation de plénitude envahit votre corps et votre esprit. Des douces sonorités pénètrent vos oreilles, des vibrations harmoniques stimulent vos sens. Les douleurs corporelles et les soucis quotidiens s'éloignent. Déjà avant d'être né, nous ressentons cette sensation dans le ventre de notre mère. Le **THERMO-SPA** fait ressentir au patient cette plénitude et cet état d'apesanteur, car il flotte dans de l'eau chaude, juste séparé de celle-ci par un mince film. Seul 1/7 du poids corporel est encore ressenti.

En plus, suivant les équipements, le lit de flottaison vous choiera avec un **micro-massage musical**, des **vibrations rythmiques respiratoire** et un **hydro-massage avec l'Aquajet**. Le personnel de soins peut également utiliser le Thermo-Spa pour se détendre. La sensation de légèreté permet au stress de s'évacuer et apporte de nouvelles forces pour les défis quotidiens. Pour des petites pièces nous avons spécialement créé le Lady-Spa avec ses dimensions réduites.

▼ Option: Lumières colorées, module Aura

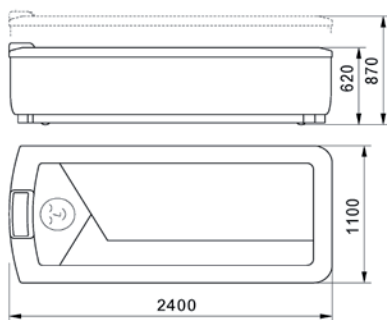

Dimensions Thermo-Spa

Option: Couchette de massage en > trois parties pour traitements manuels.

Pour un usage autonome un écran >> de commande sur console, au-dessus de la tête, est disponible



VIBRATIONS RESPIRATOIRES.

La fréquence respiratoire vibre au rythme respiratoire d'une personne totalement détendue, qui est sur le point de s'endormir. La respiration s'adapte intuitivement au rythme donné. Les impulsions reposantes conduisent également les personnes ayant du mal à trouver le repos vers une relaxation profonde. De nombreux témoignages sont disponibles.

HYDRO-MASSAGE AQUAJET (OPTION).

A l'instar d'un masseur professionnel le Thermo-Spa vous masse depuis le haut des cuisses jusqu'à la nuque. Des jets d'eau tiède percutent la surface de repos, agissent au travers du film de séparation pour atténuer les contractures. On ressent ainsi la force bienfaisante de l'eau sans être mouillé. Le module d'hydro-massage Aquajet prévient les problèmes de dos.

Made in Germany.

Le monde a confiance en Trautwein, particulièrement, lorsqu'il s'agit de produits pour le domaine du soin, de la thérapie physique et du bien-être. Parmi nos plus de 10.000 clients satisfaits à travers le monde, nous comptons des cliniques, des maisons médicalisées, des résidences pour seniors, des Centres de Réhabilitation, des cabinets médicaux et des particuliers. 100% solaire: nous prenons nos responsabilités pour ce qui concerne l'environnement: aussi notre installation solaire de 1800 m² produit plus de 100% de nos besoins énergétiques. La société Trautwein a d'ailleurs été récompensée par le WWF pour son engagement en faveur de l'environnement.



Trautwein GmbH
Denzlinger Straße 12
79312 Emmendingen
Germany



Tél. +49 (0) 7641/46 77-30
Fax +49 (0) 7641/46 77-70
info@trautwein-gmbh.com
www.trautwein-gmbh.com

Technologie pour les sens.

TRAUTWEIN